

## Chambre froide Chambre négative 9400lt, -21/-10° C, groupe incorporé

REPÈRE # \_\_\_\_\_

MODELE # \_\_\_\_\_

NOM # \_\_\_\_\_

SIS # \_\_\_\_\_

AIA # \_\_\_\_\_

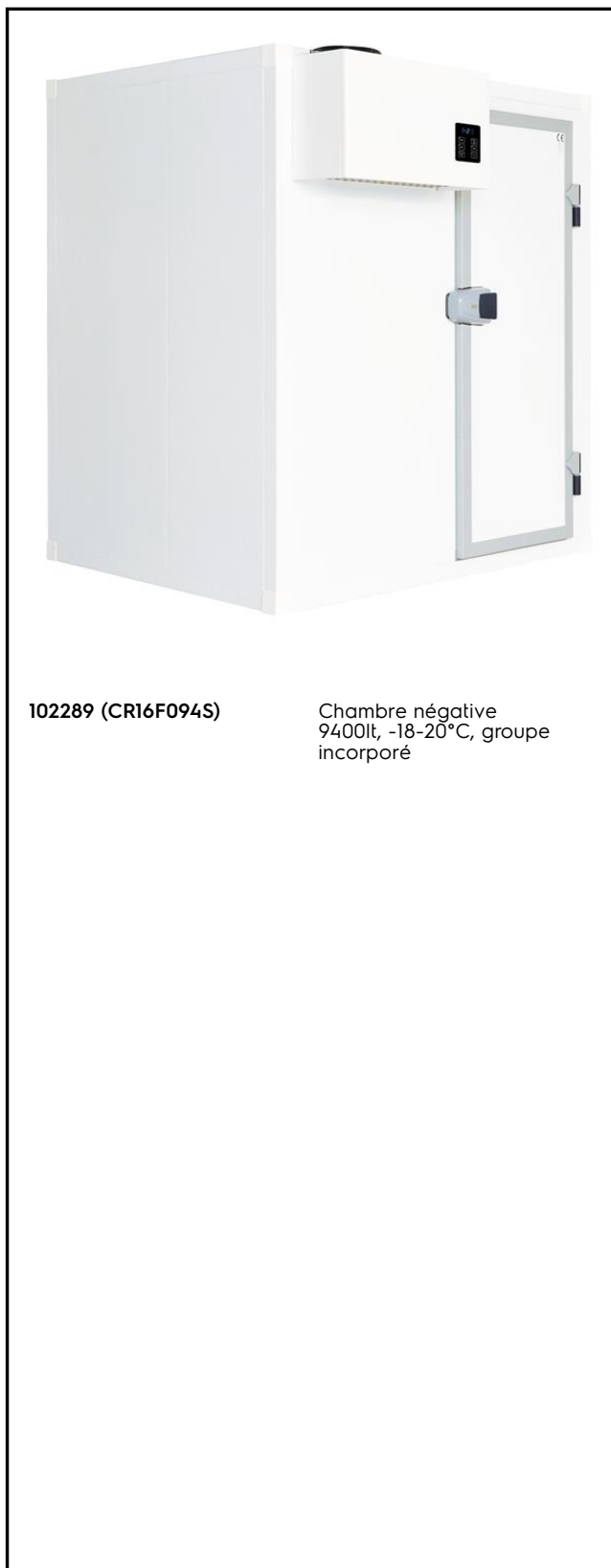

102289 (CRI6F094S)

Chambre négative  
9400lt, -18-20°C, groupe  
incorporé

### Caractéristiques principales

- Temps d'assemblage extrêmement réduit. Aucune connaissance particulière en matière de réfrigération n'est requise pour l'installation.
- Revêtement de sol anti-dérapant.
- Angles internes et externes arrondis. Tous les bords sont arrondis.
- Le système de centrage Fast-fit permet le parfait alignement des panneaux. Ces nouvelles fixations sont conçues en matériaux composites hautement résistants et garantissent la parfaite adhérence de tous les composants.
- Conforme aux normes européennes de sécurité et d'hygiène en vigueur et marqué CE.
- La surveillance HACCP peut se faire via un port d'accès série, fourni sur tous les modèles.
- Équipé d'un éclairage interne (étanche IP54) monté sur le panneau de l'unité de réfrigération.
- La surface du sol sur laquelle la chambre froide sera placée doit être aplanie si elle présente des irrégularités ou des inégalités allant jusqu'à 1 cm.
- Le panneau de commande comprend : commutateur lumineux MARCHE/ARRÊT, interrupteur d'éclairage interne, indicateur de fonctionnement de la chambre froide, indicateur du cycle de dégivrage, contrôle de température et de thermostat avec affichage numérique.
- Nouvelle technologie d'injection à vide permettant une augmentation significative des performances et une qualité supérieure.
- Connexion de panneaux étanches à l'air. Tous les côtés des panneaux ont des joints en mousse PVC injectés sur place afin d'assurer des raccords étanches et sûrs. Tout autre colmatage sur site entre les panneaux est ainsi éliminé.
- Le dégivrage par gaz chauffé avec ré-évaporation de l'eau de dégivrage permet de réduire la puissance totale installée, de diminuer le temps de dégivrage et de limiter le réchauffement de la chambre froide.
- L'unité de réfrigération est montée sur un panneau modulaire facilitant l'installation et la mise en place rapide de la chambre froide. Toutes les unités de réfrigération sont tropicalisées (+43 °C), utilisent un réfrigérant R452 et sont fournies avec une alarme de température haute/basse.
- Poignée de conception nouvelle avec verrou et dispositif de déverrouillage intérieur afin d'éviter qu'une personne soit bloquée à l'intérieur lorsque la porte est refermée accidentellement de l'extérieur.
- Contrôle de la température par écran tactile.

APPROBATION: \_\_\_\_\_

## Construction

- Les panneaux sont recouverts à l'intérieur et à l'extérieur avec une feuille d'acier galvanisé prépeinte anti-rayures. Isolation en mousse de polyuréthane. Exempt de CFC et HCFC.
- Lorsqu'on ouvre la porte de la chambre froide un microrupteur active automatiquement la lumière dans la chambre et interrompt le ventilateur de refroidissement.

## Développement durable



- Porte avec charnière à droite standard (porte avec charnière à gauche, sur demande), avec profils arrondis et lisses, charnières actionnées par levée de came, joint magnétique étanche et isolation performante pour réduire les coûts de fonctionnement et d'énergie.

## Accessoires en option

- |   |            |                          |
|---|------------|--------------------------|
| • Kit HACCP pour connexion sur chambres froides compactes   | PNC 102021 | <input type="checkbox"/> |
| • - NOT TRANSLATED -  | PNC 102025 | <input type="checkbox"/> |
| • Rideau de porte en lanières plastiques pour ouverture de 65 cm.   | PNC 102027 | <input type="checkbox"/> |
| • Enregistreur de température pour chambre froides compactes  | PNC 102030 | <input type="checkbox"/> |
| • Contacteur microswitch de porte   | PNC 102441 | <input type="checkbox"/> |
| • Kit rayonnage composé de 2 montants aluminium et 4 étagères en polyéthylène, pour chambre froide 1630x2830 mm | PNC 137094 | <input type="checkbox"/> |

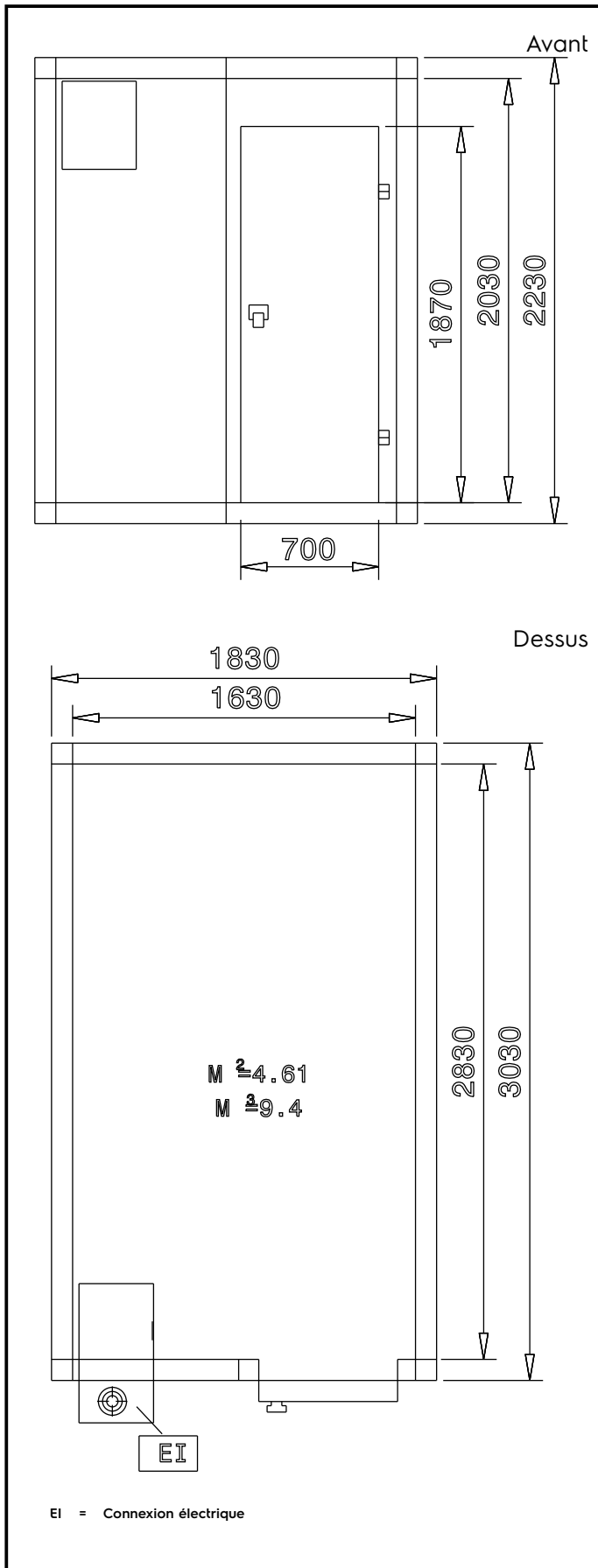

### Électrique

Voltage :	
102289 (CR16F094S)	380-400 V/3N ph/50 Hz
Total Watts :	1.6 kW

### Informations générales

Largeur extérieure	1830 mm
Profondeur extérieure	3030 mm
Hauteur extérieure	2230 mm
Poids net :	508 kg

### Données de refroidissement

Puissance groupe compresseur :	2,4 hp
--------------------------------	--------

### Certifications ISO

ISO Standards:	51
----------------	----